

## Montageanleitung

Beschlag zum Falten von einem Türpaar bis 40 kg pro Türe oder zwei bis drei Türpaaren bis 30 kg pro Türe.

## Instructions de montage

Ferrure pour plier une paire de portes jusqu'à 40 kg par porte ou deux à trois paires de portes jusqu'à 30 kg par porte.

## Installation instructions

Hardware system for folding a pair of panels, panel weight up to 40 kg (88 lbs.), or two to three pairs of panels, panel weight up to 30 kg (66 lbs.).

## Istruzioni di montaggio

Ferramenta per ripiegare su se stessa una coppia di ante fino a 40 kg per anta, oppure due o tre coppie di ante fino a 30 kg per anta.

## Instrucciones de montaje

Herraje para el plegado de un par de hojas de puerta con peso de hasta 40 kg por batiente o de dos a tres pares de hojas pesando hasta 30 kg por batiente.

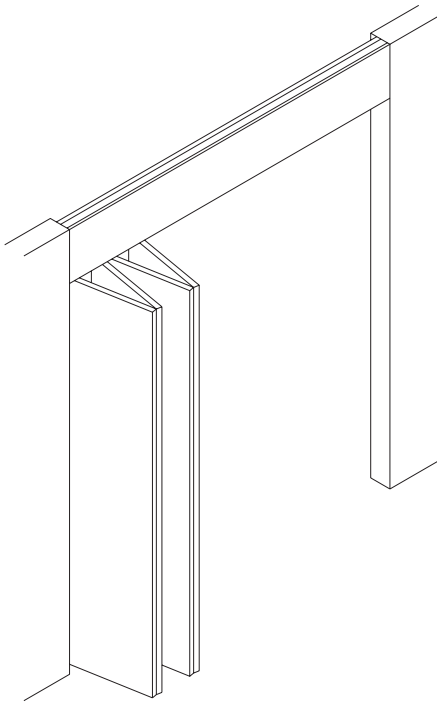

■ Hawa-Teile    ■ Eléments Hawa    ■ Hawa components    ■ Componenti Hawa    ■ Componentes Hawa

Metric specifications are exact - Inches are approximate

Diese Zeichnung ist Eigentum der Hawa AG und darf weder verwertet, vervielfältigt noch Dritten zugänglich gemacht werden. Alle unsere Katalog-Zeichnungen sowie die speziellen Einbauzeichnungen im Massstab 1:1 usw. stellen Beispiele zum Einbau unserer Beschläge dar. Irgendwelche Ansprüche aus der Verwendung dieser Unterlagen können durch den Kunden nicht abgeleitet werden. Für bau-/projektbezogene, konstruktive Details wird keine Verantwortung übernommen.

Ce plan est la propriété de Hawa AG. Il ne peut être utilisé à titre lucratif, ni photocopié ou transmis à un tiers. Tous les plans publiés dans les catalogues, les plans de montage spéciaux à l'échelle 1:1 etc. représentent des exemples de montage de nos ferrures. Le client ne peut tirer des droits quelconques en utilisant de tels documents. Pour des détails constructifs touchant aux projets ou aux sites, toute responsabilité est déclinée.

This drawing remains the property of Hawa AG and may not be sold, reproduced or made available to third parties. All of our catalogue drawings and special full scale installation drawings etc. represent installations using our hardware and fittings. No claims on the part of the customers can be considered which arise in connection with the use of these documents. For site or project-related design details any liability is declined.

Questo disegno è proprietà di Hawa AG e non può essere usato a scopo di lucro, riprodotto e reso accessibile a terzi. Tutti i nostri disegni del catalogo nonché i particolari disegni di montaggio in scala 1:1 ecc. rappresentano esempi per il montaggio delle nostre ferramenta. Eventuali rivendicazioni a seguito dell'utilizzo di questi documentazioni non possono essere evidenziate da parte del cliente. Non assumiamo nessuna responsabilità per dettagli costruttivi che riguardano qualsiasi costruzione o progetto.

Este documento es propiedad de la empresa Hawa AG. Se excluye la venta y reproducción, al igual que el acceso a terceras personas. Los planos contenidos en nuestros catálogos, al igual que los planos especiales de montaje a escala 1:1 etc. representan ejemplos para el montaje de nuestros herrajes. Su uso no implica la deducción de derechos, cualquiera sea su naturaleza, por parte del cliente. No asumimos ninguna responsabilidad por los detalles constructivos relativos a la construcción o proyectos.

-	Gezeichnet/Dessiné/Drafted/Disegnato/Dibujado <b>06.98 / Bruno Grossrieder</b>	Internationale Schutzrechte Änderungen vorbehalten Droits internationaux déposés Sous réserve de modifications Swiss and foreign patents Design subject to modification Diritti protettivi internazionali Con riserva di apportare modifiche Derechos internacionales protegidos Planos sujetos a modificaciones
	Änderung/Modification/Modification/Modificazione/Modificación <b>10.2006 / Jürg Stettler</b>	
Ersetzt/Remplacé/Replaced/Sostituito/Remplazado -		
Visum/Visa/Visa/Visto/Visado <b>11.2006 / Hans Wüthrich</b>		
<b>16245</b>	-	





**2-türig**  
**2 portes**  
**2 panels**  
**2 battenti**  
**2 batientes**

Türbreiten max. 600 mm / Türpaar 1200 mm  
Türgewicht max. **40 kg** / Türpaar 80 kg  
Türdicken 26–45 mm

Largeur maximale par porte 600 mm / paire de portes 1200 mm  
Poids maximal par porte **40 kg** / paire de portes 80 kg  
Epaisseurs portes 26–45 mm

Max. width of panel 600 mm ( $1'11\frac{5}{8}"$ ) / pair of panels 1200 mm ( $3'11\frac{1}{4}"$ )  
Maximum weight of panel **40 kg (88 lbs.)** / pair of panels 80 kg (176 lbs.)  
Panel thicknesses 26–45 mm ( $1\frac{1}{32}"$  -  $1\frac{25}{32}"$ )

Larghezza massima del battente 600 mm / coppia di battenti 1200 mm  
Peso del battente massimo **40 kg** / coppia di battenti 80 kg  
Spessori porte 26–45 mm

Ancho de batiente máx. 600 mm / Par de batientes 1200 mm  
Peso por batiente máx. **40 kg** / Par de batientes 80 kg  
Espesores puertas 26–45 mm

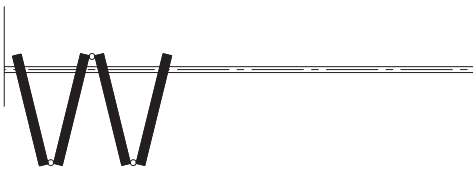

**4-türig**  
**4 portes**  
**4 panels**  
**4 battenti**  
**4 batientes**

Türbreiten max. 600 mm / Türpaar 1200 mm  
Türgewicht max. **30 kg** / Türpaar 60 kg  
Türdicken 26–45 mm

Largeur maximale par porte 600 mm / paire de portes 1200 mm  
Poids maximal par porte **30 kg** / paire de portes 60 kg  
Epaisseurs portes 26–45 mm

Max. width of panel 600 mm ( $1'11\frac{5}{8}"$ ) / pair of panels 1200 mm ( $3'11\frac{1}{4}"$ )  
Maximum weight of panel **30 kg (66 lbs.)** / pair of panels 60 kg (132 lbs.)  
Panel thicknesses 26–45 mm ( $1\frac{1}{32}"$  -  $1\frac{25}{32}"$ )

Larghezza massima del battente 600 mm / coppia di battenti 1200 mm  
Peso del battente massimo **30 kg** / coppia di battenti 60 kg  
Spessori porte 26–45 mm

Ancho de batiente máx. 600 mm / Par de batientes 1200 mm  
Peso por batiente máx. **30 kg** / Par de batientes 60 kg  
Espesores puertas 26–45 mm



**6-türig**  
**6 portes**  
**6 panels**  
**6 battenti**  
**6 batientes**

# HAWA - Bifold 30

2-türig / 2 portes / 2 panels / 2 battenti / 2 batientes

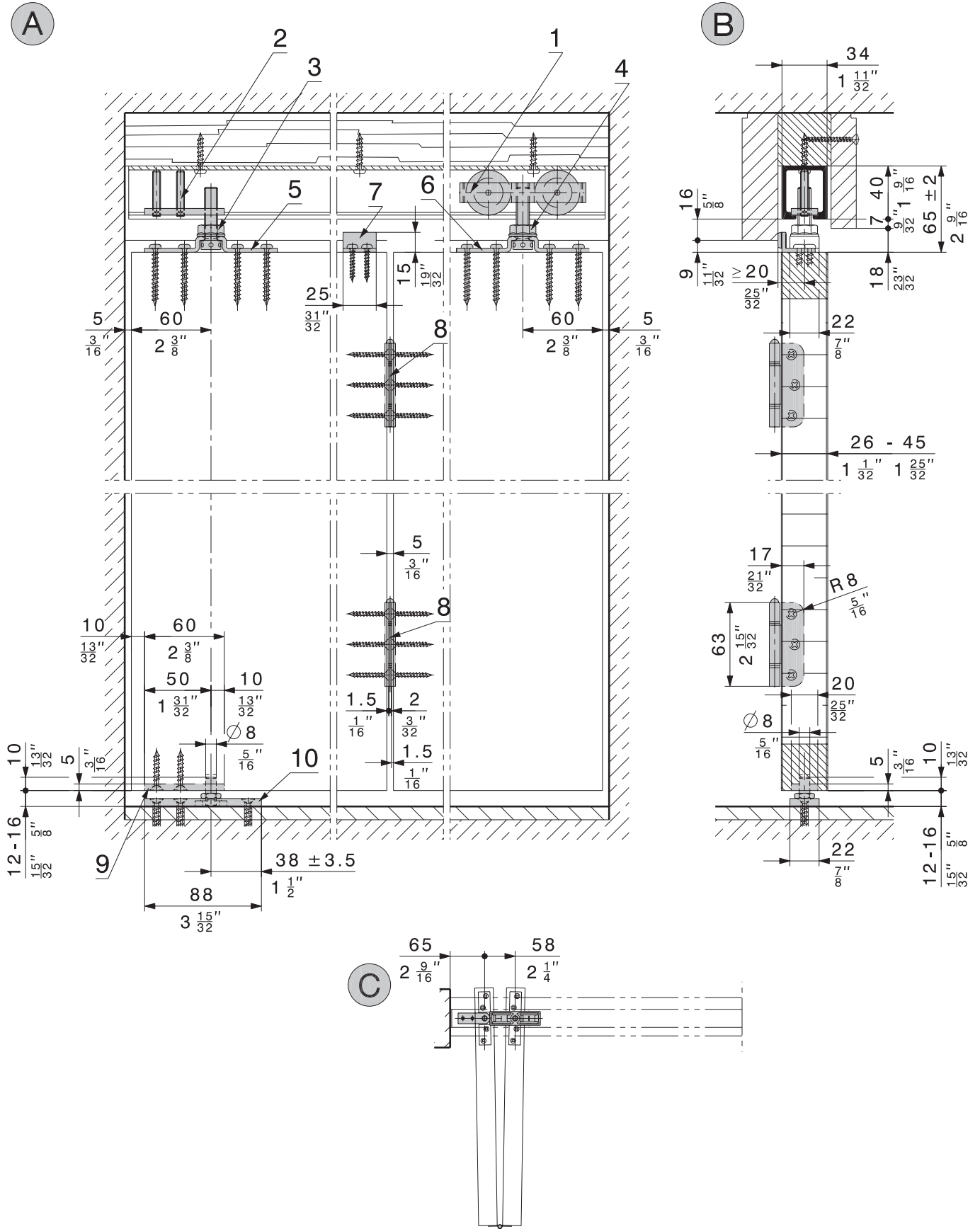

Technische Änderungen vorbehalten  
Sous réserve de modifications techniques  
Subject to modification

Con riserva di apportare modifiche tecniche  
Bajo reserva de modificaciones técnicas



## Deutsch

### Lauf- und Führungsschiene

1. Laufwerk (1) und Drehlager (2) in der richtigen Reihenfolge in die Laufschiene schieben.
2. Lauf- und eventuell Führungsschiene montieren.
3. Drehlager (2) in der Laufschiene in genaue Position schieben und mit Innensechskantschlüssel festschrauben.

### Türen vorbereiten

4. Scharnierhälften (8) an Türe montieren.
5. Aufhängebügel (5+6) und den Anschlagwinkel (7) oben auf die Türe schrauben.
6. Drehlager (9) und ev. Führungsstück (11) unten in den Türen einlassen und festschrauben oder nur aufschrauben.

### Einhängen der Türen

7. Aufhängeschrauben (3+7) in das Drehlager (2) und Laufwerk (1) drehen.
8. Unteres Drehlager (10) in der Achse des oberen Drehlagers (2) am Boden montieren.
9. Drehtüre in das Drehlager stellen.
10. Drehtüre mit dem Aufhängebügel (5) in die Aufhängeschraube (3) schieben und fixieren.
11. Die nächste Türe mit dem Aufhängebügel (6) in die Aufhängeschraube (4) schieben und Türen zusammenhängen.
12. Mit dem Höheneinstellstift beim Drehlager und Laufwerk Höhe einstellen und Kontermutter festziehen.

## Français

### Rail de roulement et de guidage

1. Introduire le chariot (1) et le pivot (2) dans le rail de roulement en respectant l'ordre correct.
2. Monter le rail de roulement et éventuellement le rail de guidage.
3. Placer le pivot (2) à sa position exacte dans le rail de roulement et le serrer à vis au moyen d'une clé à six pans creux.

### Préparation des portes

4. Monter les moitiés de charnière (8) sur les portes.
5. Visser les platines à tourillons (5+6) et l'équerre pour la limitation de course (7) en haut sur les portes.
6. Mortaiser le pivot (9) et éventuellement la pièce de guidage (11) en bas dans la porte et les serrer à vis ou les visser légèrement.

### Accrochage des portes

7. Poser les vis de suspension (3+7) dans le pivot (2) et le chariot (1).
8. Monter le pivot inférieur (10) au sol dans l'axe du pivot supérieur (2).
9. Poser le porte pivotant dans le pivot.
10. Faire glisser la porte pivotante avec la platine à tourillons (5) dans la vis de suspension (3) et le fixer.
11. Faire glisser l'autre porte avec la platine à tourillons (6) dans la vis de suspension (4) et raccorder les deux portes.
12. A l'aide de la broche de réglage en hauteur, régler la hauteur auprès du pivot et chariot et serrer le contre-écrou.

## English

### Top track and bottom guide channel

1. Slide trolley (1) and pivot (2) in correct order into the top track.
2. Install top track and possibly bottom guide channel.
3. Move pivot (2) in its correct position in the top track and screw it down by means of a hexagon key.

### How to prepare the panels

4. Fit hinge halves (8) to the panels.
5. Screw top brackets (5+6) and stop bracket (7) on top to the panels.
6. Mortise pivot (9) and possibly guide unit (11) at the bottom end into the panel and screw them down or just slightly.

### How to suspend the panels

7. Screw hanger bolts (3+7) into the pivot (2) and trolley (1).
8. Mount bottom pivot (10) in the axis of the top pivot (2).
9. Place pivot door panel into the pivot.
10. Slide pivot door panel with top bracket (5) into the hanger bolt (3) and fix it firmly.
11. Slide the other panel with top bracket (6) into the hanger bolt (4) and join the two panels together.
12. Use the vertical adjustment pin for height adjustment at the pivot and trolley and tighten the lock nut.

## Italiano

### Rotaie di moto e di guida

1. Spingere il carrello (1) e il cuscinetto (2) nella rotaia di moto nell'ordine giusto.
2. Montare la rotaia di moto ed eventualmente anche quella di guida.
3. Spingere il cuscinetto (2) nella rotaia fino alla posizione esatta e avvitare a fondo con la chiave per viti ad esagono cavo.

### Preparare le ante

4. Montare la metà delle cerniere (8) sull'anta.
5. Avvitare sull'anta, in alto, le staffe portanti (5 + 6) e l'arresto angolato (7).
6. Infilare il cuscinetto (9) ed event. il pezzo guida (11) nell'anta, in basso, ed avvitare event. a fondo.

### Agganciare le ante

7. Avvitare le viti di sospensione (3 + 7) nel cuscinetto (2) e nel carrello (1).
8. Montare sul fondo il cuscinetto inferiore (10) nell'asse del cuscinetto superiore (2).
9. Mettere l'anta girevole nel cuscinetto.
10. Spingere l'anta girevole con la staffa portante (5) nella vite di sospensione (3) e fissarla.
11. Spingere l'anta seguente con la staffa portante (6) nella vite di sospensione (4) ed agganciare insieme le due ante.
12. Regolare l'altezza con la spina di regolazione d'altezza del cuscinetto e del carrello e serrare i controdadi.

## Español

### Rieles de rodamiento y de guía

1. Introducir en el riel de rodamiento y en el orden correcto el carro (1) y el pivote (2).
2. Montar el riel de rodamiento y eventualmente también el de guía.
3. Deslizar por el riel de rodamiento el pivote (2) hasta su posición exacta y fijarlo allí, apretando con la llave hexagonal de tubo.

### Preparación de la puerta

4. Montar las mitades de las bisagras (8) en el batiente de la puerta.
5. Atornillar los estribos de suspensión (5+6) y ángulo de tope (7) en la parte superior del batiente de la puerta.
6. Insertar el pivote (9) y eventualmente la pieza de guiado (11) abajo en el batiente de la puerta y atornillarlos firmemente o solamente atornillarlos.

### Colgado de las puertas

7. Girar los tornillos de colgado (3+7) en el pivote (2) y carro (1).
8. Montar el pivote inferior (10) en el suelo de modo que quede alineado en la vertical del eje del pivote superior (2).
9. Colocar el batiente de la puerta giratoria en el pivote montado ultimamente.
10. Deslizar el batiente con el estribo de suspensión (3) y fijarlo allí.
11. La puerta siguiente con el estribo de suspensión (6), se desliza ahora hasta el tornillo de suspensión (4) y se ensamblan las puertas.
12. Ajustar la altura con la espiga de ajuste, actuando en el pivote y en el carro y fijando después la posición por medio de la contratuerca.

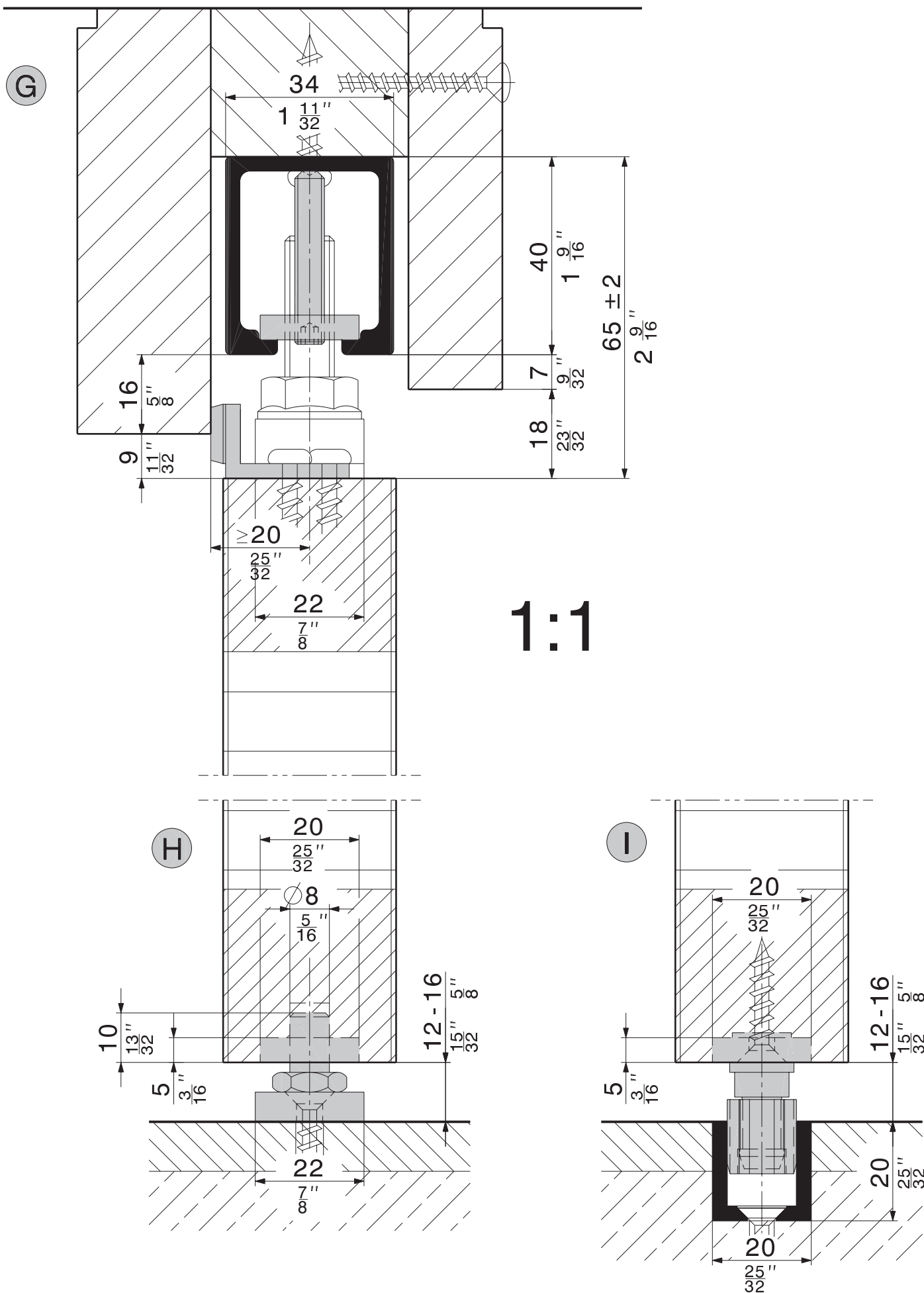

1:1

J

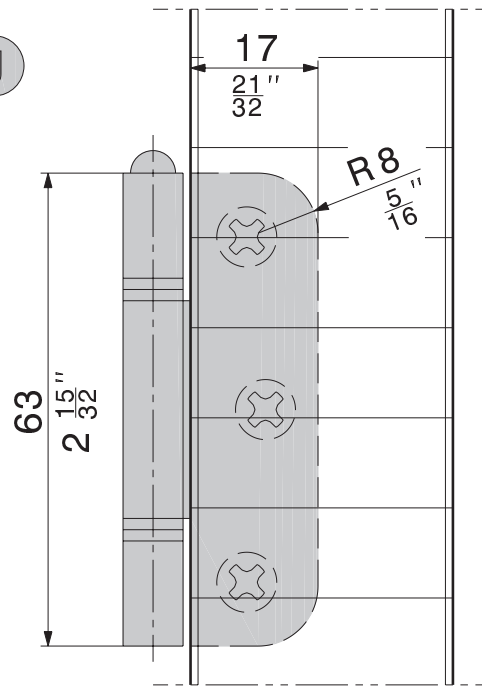

K

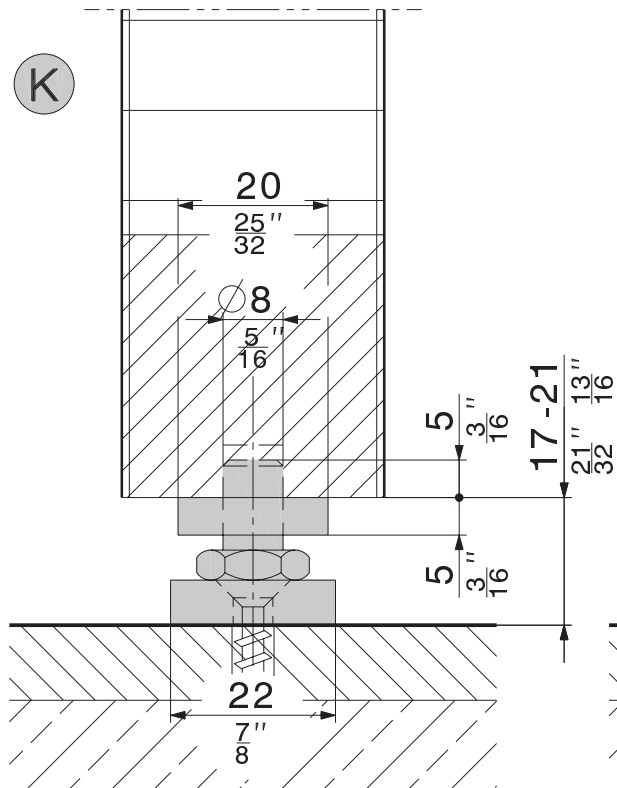



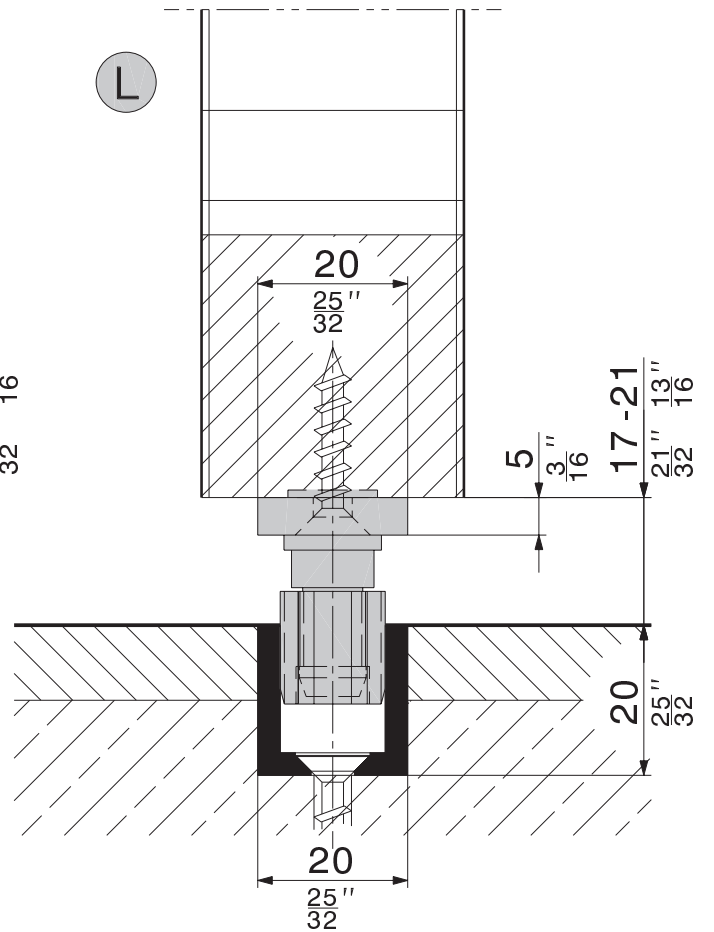



L

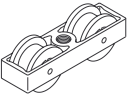
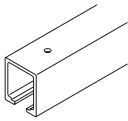
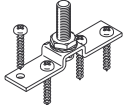
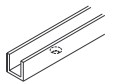

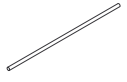

**Beschlägeübersicht**  
**Composants de la ferrure**  
**Hardware system components**  
**Assortimento ferramenta**  
**Componentes de los herrajes**

	Laufwerk, 2-rollig, M10, Kunststoffrollen Chariot à 2 galets, M10, matière plastique Two-wheeled trolley, M10, with plastic wheels Carrello a due rullii, M10, rulli in plastica Carro de dos rodillos, M10, rodillos de plástico	10407		Laufschiene Leichtmetall farblos eloxiert, gebohrt  Rail de roulement, métal léger, anodisé couleur argent, percé  Top track, alu plain anodized, predrilled  Rotaia in metallo leggero anodizzata incolore, forata  Riel de rodadura aluminio anodizado plata, pre-perforado	6000 mm (19'8 $\frac{7}{32}$ " )	10186
	Aufhängebügel, inklusive M10-Schraube Platine à tourillons, avec vis M10 Top bracket, with hanger bolt M10 Staffa portante, con vite M10 Estribo de suspensión, con tornillo M10	10470	 20 x 20 x 3 mm ( $\frac{25}{32}$ " x $\frac{25}{32}$ " x $\frac{1}{8}$ " )	Führungsschiene Leichtmetall farblos eloxiert, gebohrt  Rail de guidage, métal léger, anodisé couleur argent, percé  Bottom guide channel, alu plain anodized, predrilled  Rotaia guida, alluminio anodizzato incolore, forato  Guía inferior, aluminio anodizado plata, pre-perforado	nach Mass sur mesure cut to size su misura a medida	10188
	Drehlager oben, M10 Pivot supérieur, M10 Top pivot, M10 Cuscinetto superiore, M10 Cojinete de empuje superior, M10	10483				
	Drehlager unten, M8, kurz Pivot inférieur M8, court Bottom pivot, M8, short Cuscinetto inferiore M8, Cojinete de empuje inferior, M8	16247		Höhenverstellstift Broche de réglage en hauteur Vertical adjustment pin Spina per regolazione in altezza Espiga para ajuste de altura	10795	
	Scharnierband mit KS-Lager, Stahl verzinkt Charnière avec bagues en plastique, acier zingué Hinge with plastic sliding bearing, galv. steel Cerniera con supporti in plastica, acciaio zincato Bisagra de acero zincado con anillos de plástico	14298				
	Anschlagwinkel Equerre pour la limitation de course Stop bracket Angolare di arresto Escuadra de tope	15295				
	Führungsplatte mit KS-Gleiter, 14 mm Pièce de guidage avec glisseur, 14 mm Guide plate with plastic slider, 14 mm ( $\frac{9}{16}$ " ) Piastra guida con pattino in plastica, 14 mm Placa de guiado, con patín de plástico, 14 mm	13325				

Technische Änderungen vorbehalten  
 Sous réserve de modifications techniques  
 Subject to modification

Con riserva di apportare modifiche tecniche  
 Bajo reserva de modificaciones técnicas